

世新大學資訊傳播學系

《綠野先鋒》105 級畢業專題展

策展組系統文件

指導老師 余顯強 老師

資訊傳播學系 三年甲班

洪健宇 A105070023

江家芃 A105070015

周羿秀 A105070006

紀昕蓉 A105070018

楊佳穎 A105070049

蘇子琹 A105070026

目錄

壹、	行銷	1
貳、	美術設計	5
參、	網路工程	6
肆、	數位化典藏規劃	10
伍、	驗收及評估計畫	11
陸、	佈展及撤展計畫	13
柒、	展場及講解計畫	13
捌、	其他	17
玖、	附件	17

壹、行銷

1. 線上計畫

社群媒體	發佈形式	欲觸及客群
Facebook	轉發貼文、日常小事 (以獅子、錫人、稻草人做變化)	<ul style="list-style-type: none">● 20-22 歲的大學生● 23-25 歲的社會新鮮人● 30 歲以上的業界人士
Instagram	故事性貼文，會和展覽介紹 交叉發文	<ul style="list-style-type: none">● 15-18 歲的高中生● 20-22 歲的大學生● 23-25 歲的社會新鮮人
YouTube	影片	<ul style="list-style-type: none">● 15-18 歲的高中生● 20-22 歲的大學生● 23-25 歲的社會新鮮人● 30 歲以上的業界人士

• 粉絲專頁之經營流程

● 建立粉絲團

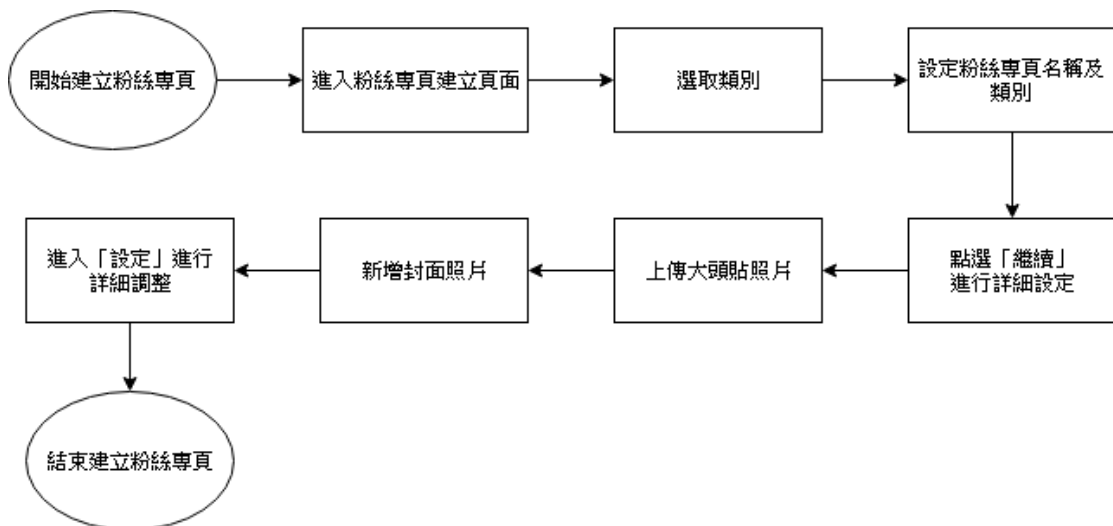

a. 粉絲專頁發文準備

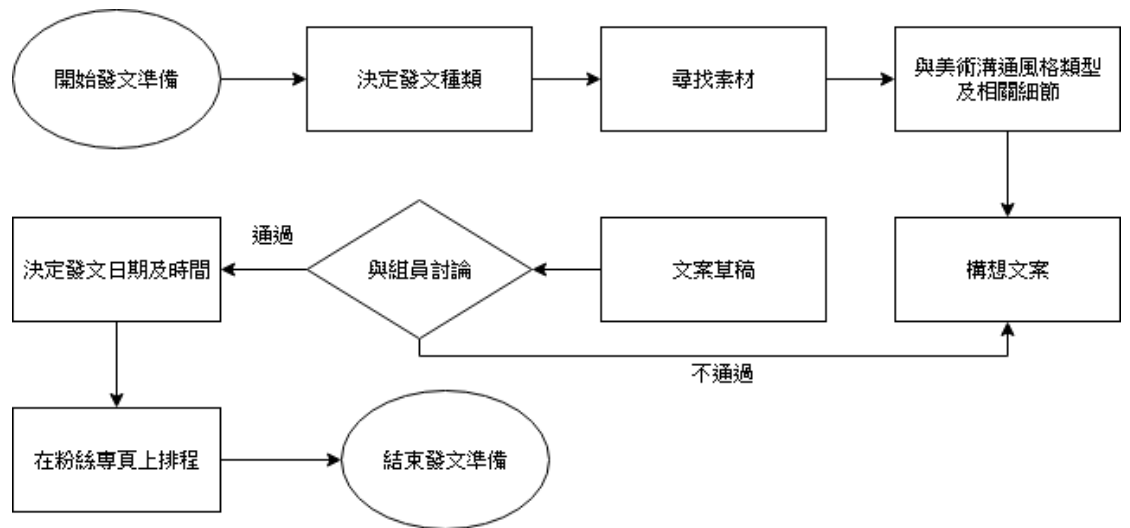

b. 粉絲專頁發文

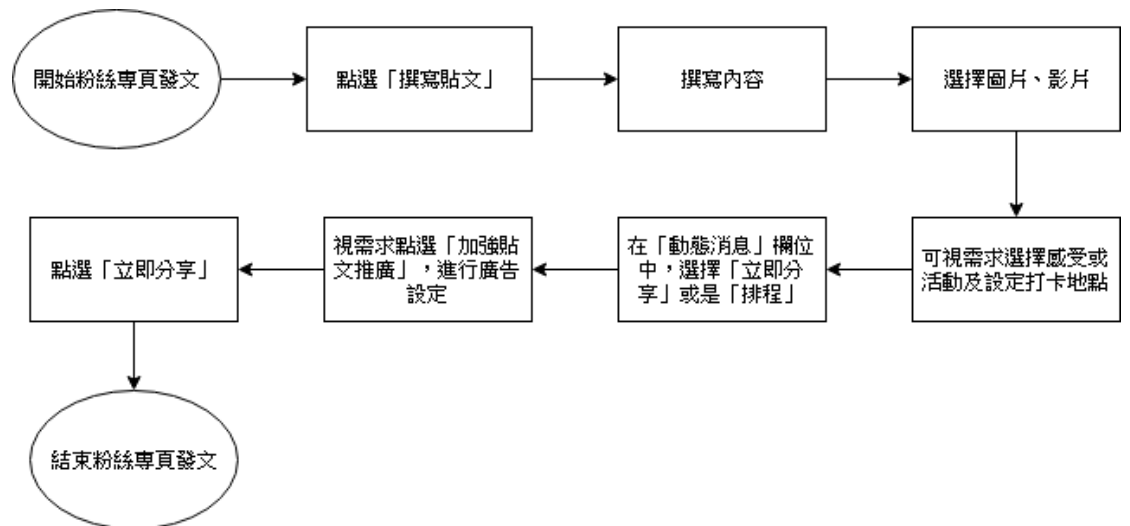

● 建立活動

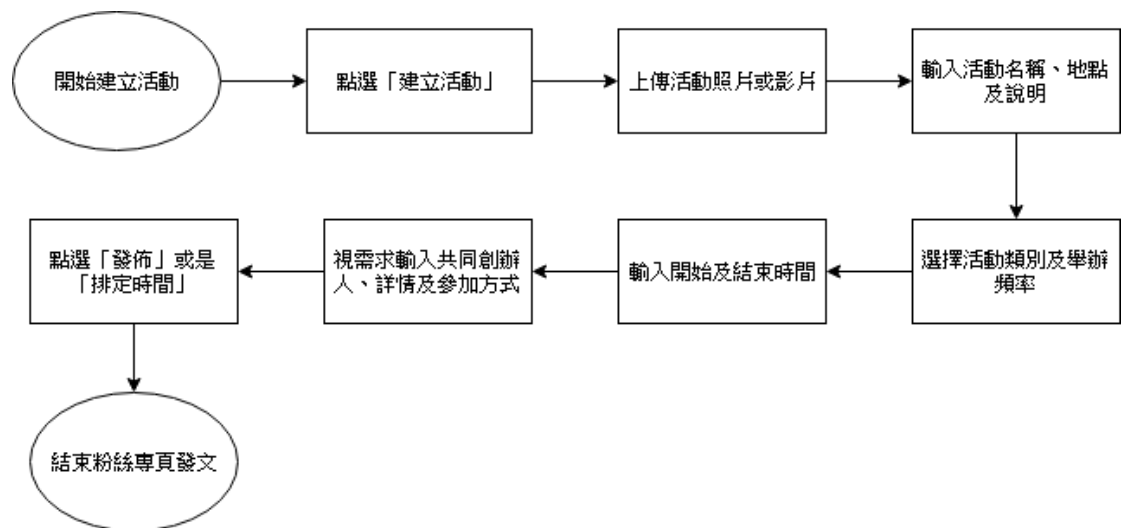

- 評估結果

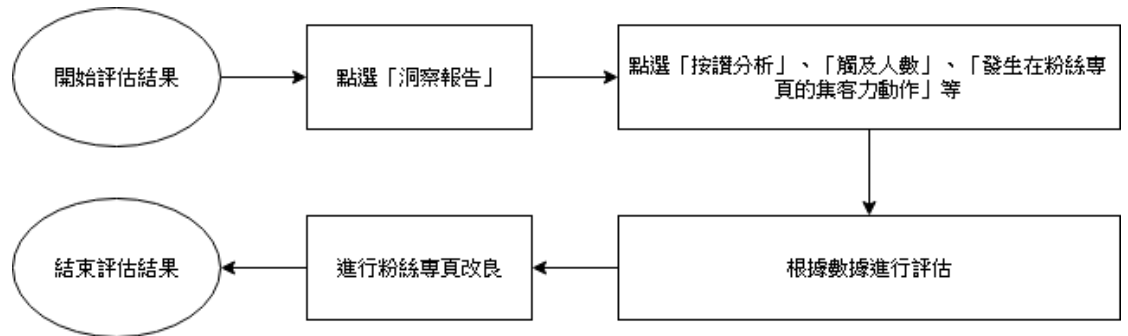

- Instagram 限時動態廣告設定流程

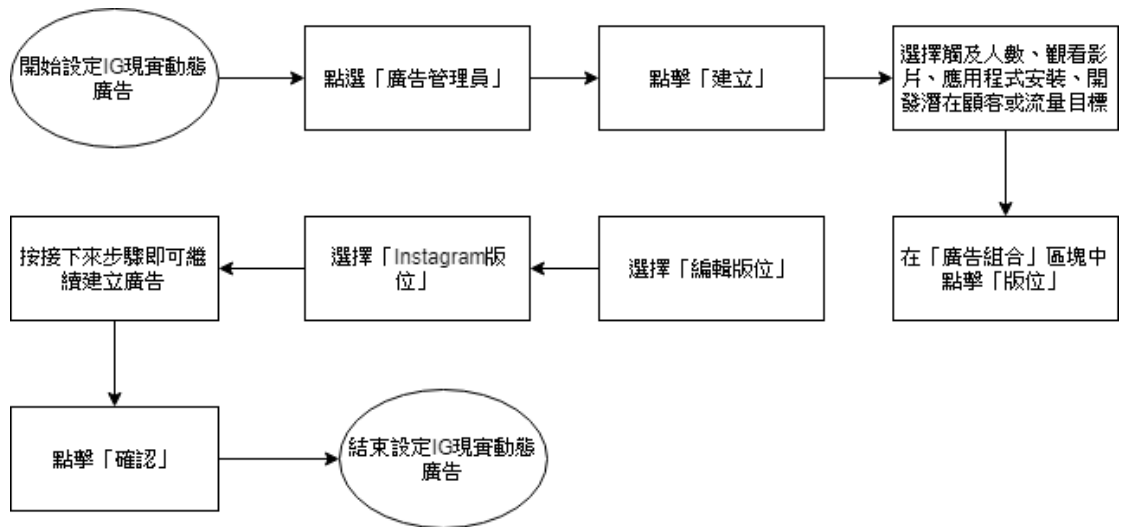

2. 線下活動

- 論壇

a. 活動流程

時間	活動	備註
12:00-12:30	場地布置	將所需擺放定位(桌子、海報等等)
12:30-13:00	參加者報到	
13:00-14:00	上半場論壇活動進行	
14:00-14:10	休息時間	
14:10-15:00	下半場論壇活動進行	

15:00-15:30	撤場	感謝參加者 東西歸位 垃圾收拾乾淨 結束時間依情況而定
-------------	----	--------------------------------------

b. 人員配置

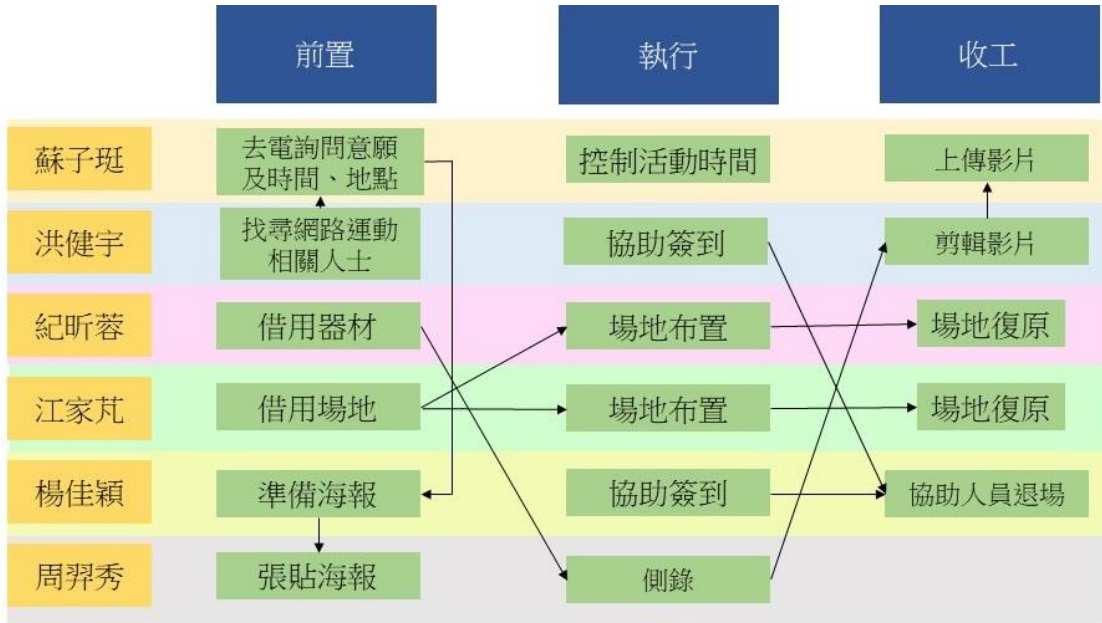

● 快閃

a. 活動流程

時間	活動	備註
15:30-16:00	著裝、確認設備無誤	
16:00-16:55	遊行活動進行	在西門町徒步區進行遊行，若是有人要求合照也可以藉機宣傳
16:55-17:00	宣傳畢展	人員集合站定 大聲宣傳展覽的理念、地點、時間
17:00-17:30	結束	退下服裝 整理儀容 確認錄製內容 檢討

b. 人員配置

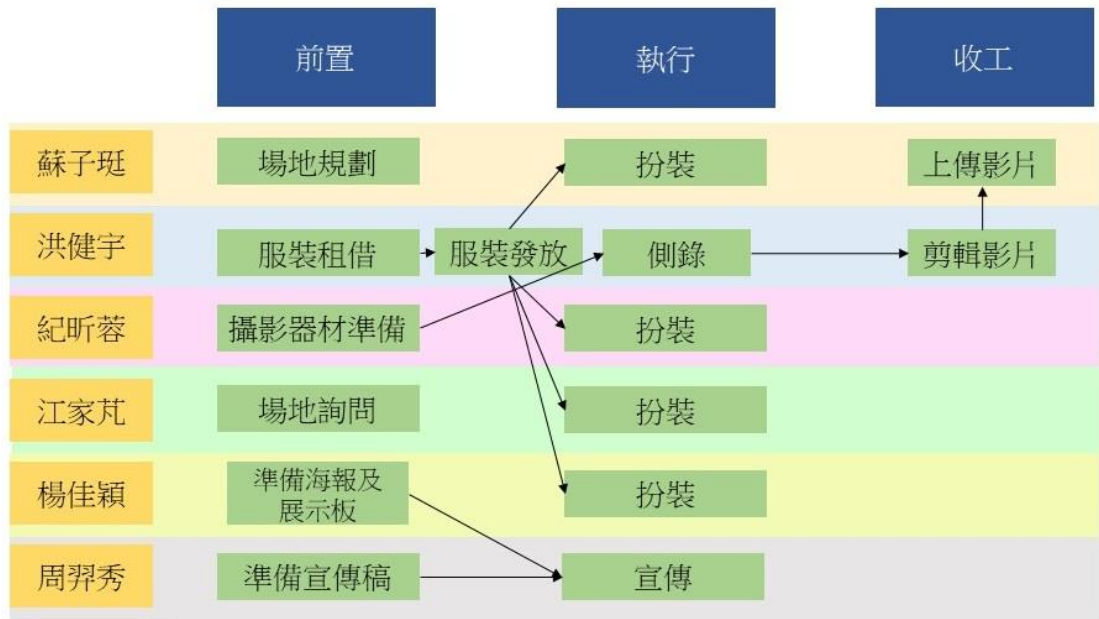

貳、美術設計

● 美術圖規格

項目	尺寸/比例
Facebook Logo	170*170
Facebook Banner	851*315
Instagram 貼文	1:1/3:4
Instagram 限時動態	16:9

- 文宣品項目及數量

項目（數量）	產製過程
海報（數量：500張）	決定尺寸（A2）→ 選紙（銅版紙 150，霧面上光）→ 繪製（AI, PS）→ 輸出（送印：森森）
導覽手冊（數量：1000份）	決定尺寸、樣式（A5 騎馬釘）→ 選紙（16 頁道林+棉絮封面封底）→ 繪製（AI, PS）→ 輸出（送印：千業）
提袋（數量：1000個）	決定材質樣式（無紡布提袋 A4 橫（環保袋）→ 繪製（AI, PS）→ 印製（送印：淘寶）
面紙包（數量：2000個）	決定材質樣式（塑料）→ 繪製（AI, PS）→ 印製（送印：健豪）

參、網路工程

- 網站地圖

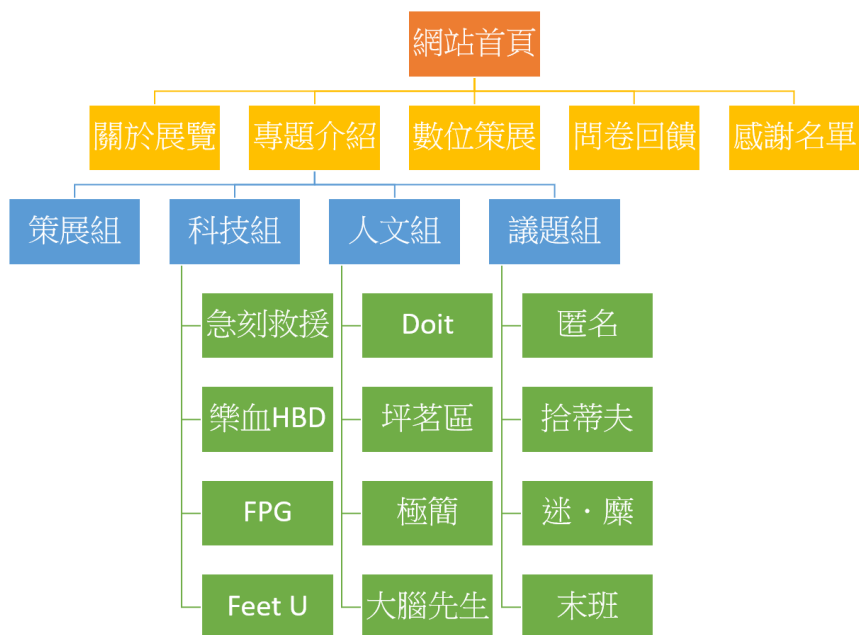

- 網站使用工具

網站編輯相關項目	使用工具或技術
網站編輯工具	Sublime Text 3
網站使用技術	HTML、CSS、jQuery、JavaScript、Bootstrap

- 網站流程圖

- 關於展覽

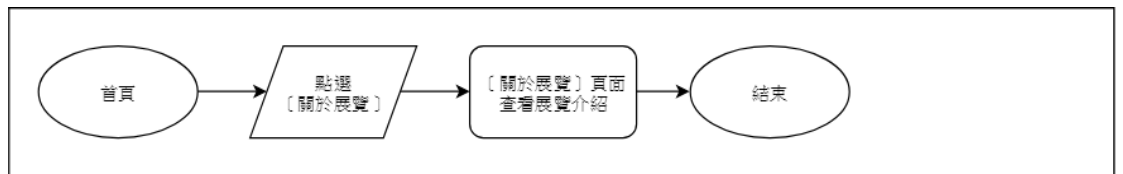

- 專題介紹

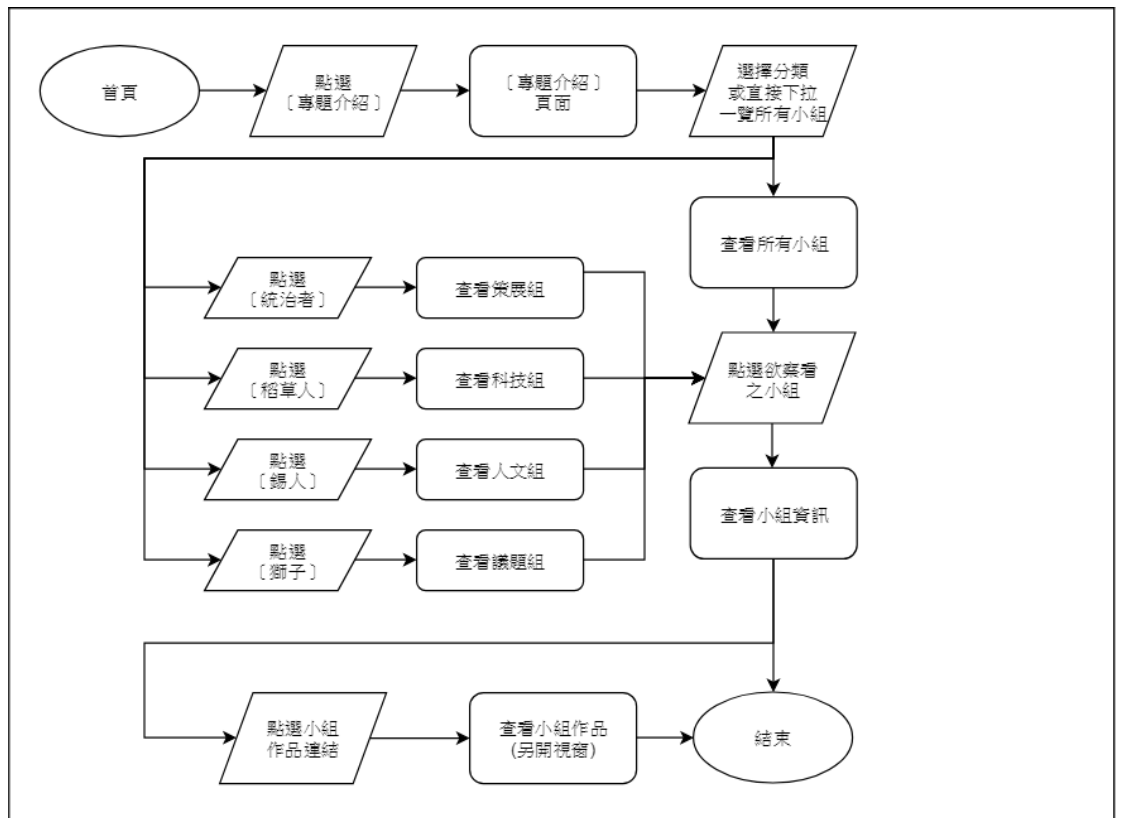

c. 數位策展&問卷回饋

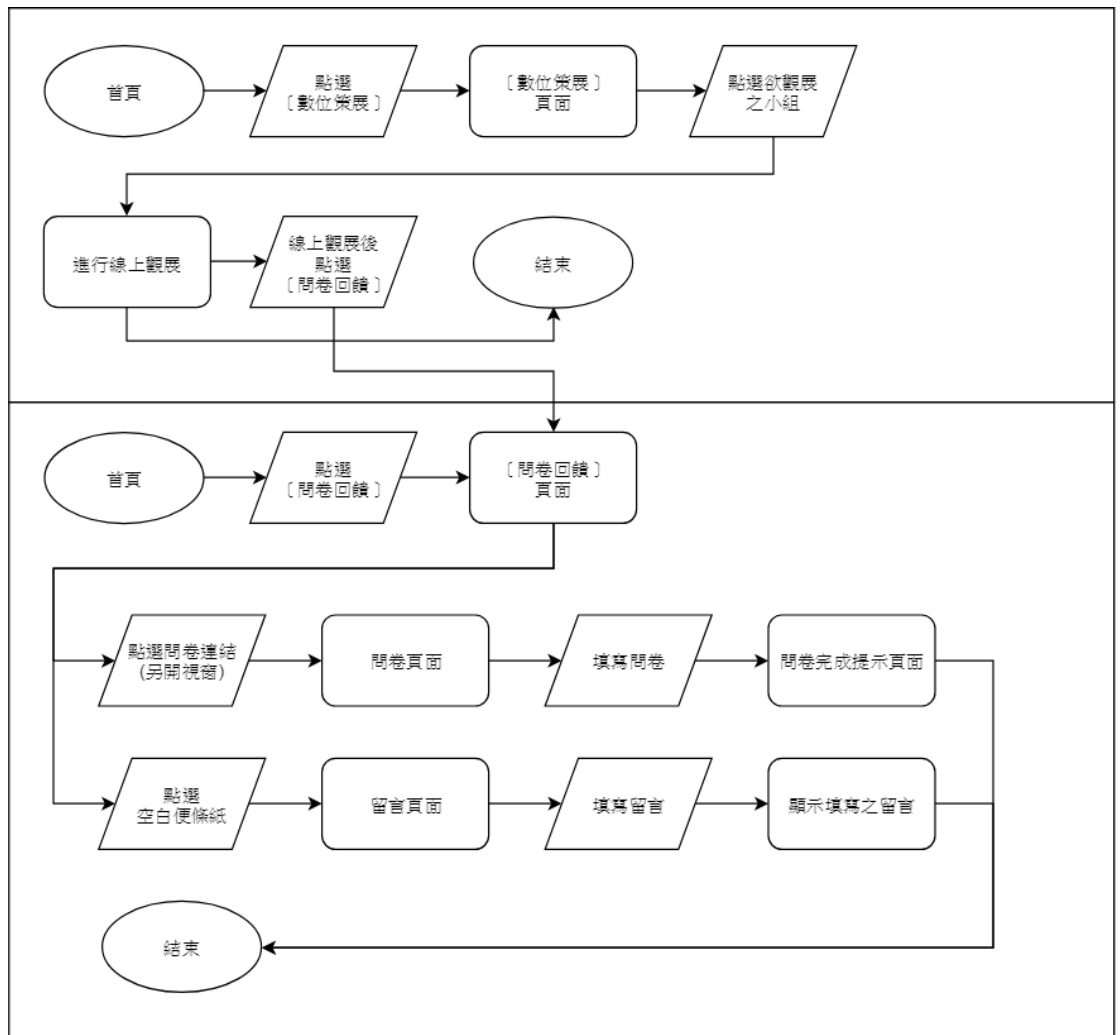

d. 感謝名單

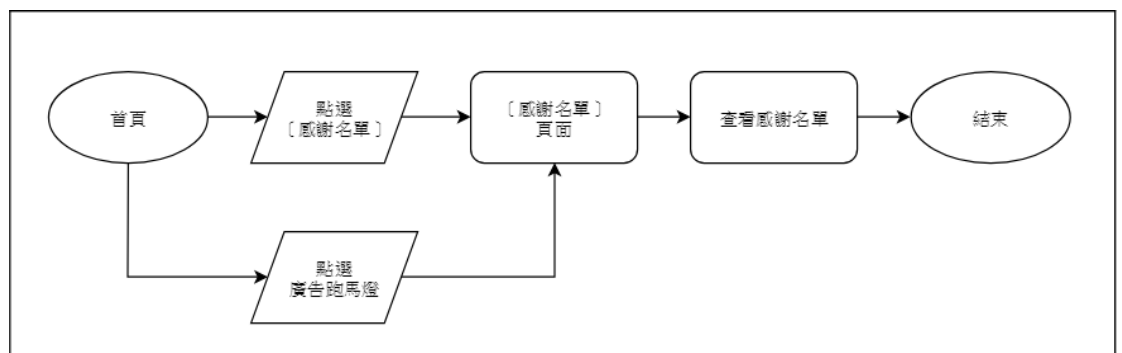

● 線框圖



肆、數位化典藏規劃

使用工具	工具名稱
相機	Olympus OMD EM10 markiii
鏡頭	M.ZUIKO DIGITAL ED 40-150mm
鏡頭	14-42mm/F3.5-5.6-EZ
收音	Rode VideoMic Go
剪輯設備	Final Cut Pro/Adobe Premiere CC

- 影像保存計畫

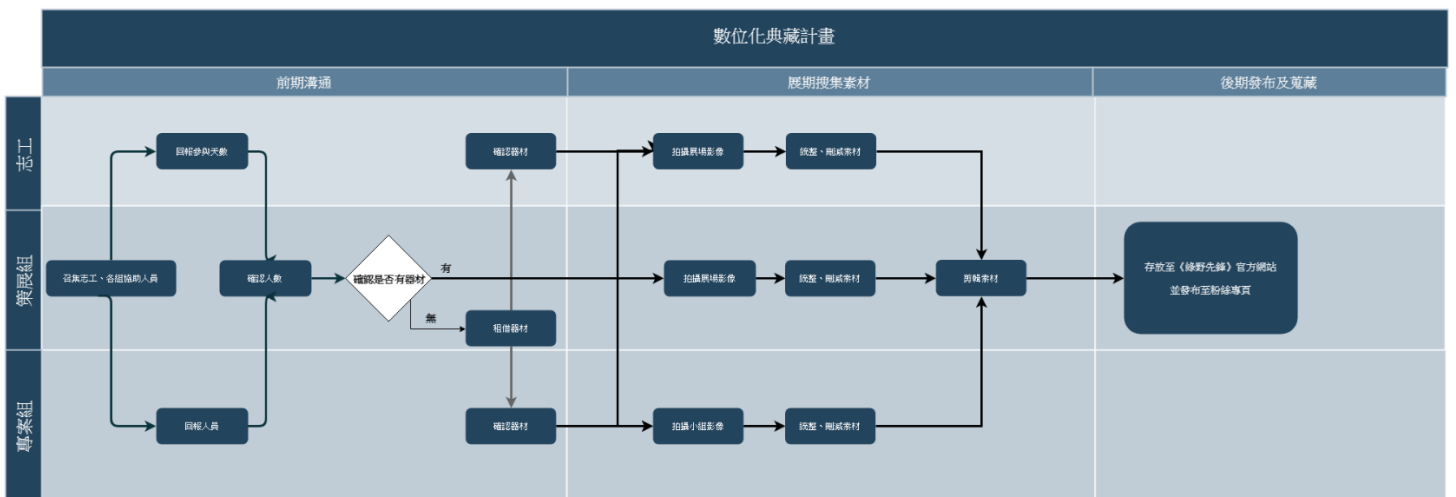

伍、驗收及評估計畫

- 問卷問題(詳見附件)
- 使用軟體

工作項目	使用工具
回饋問卷	Survey Cake
問卷發放	社群平台(Facebook、Instagram)

陸、佈展及撤展計畫

- 校內展

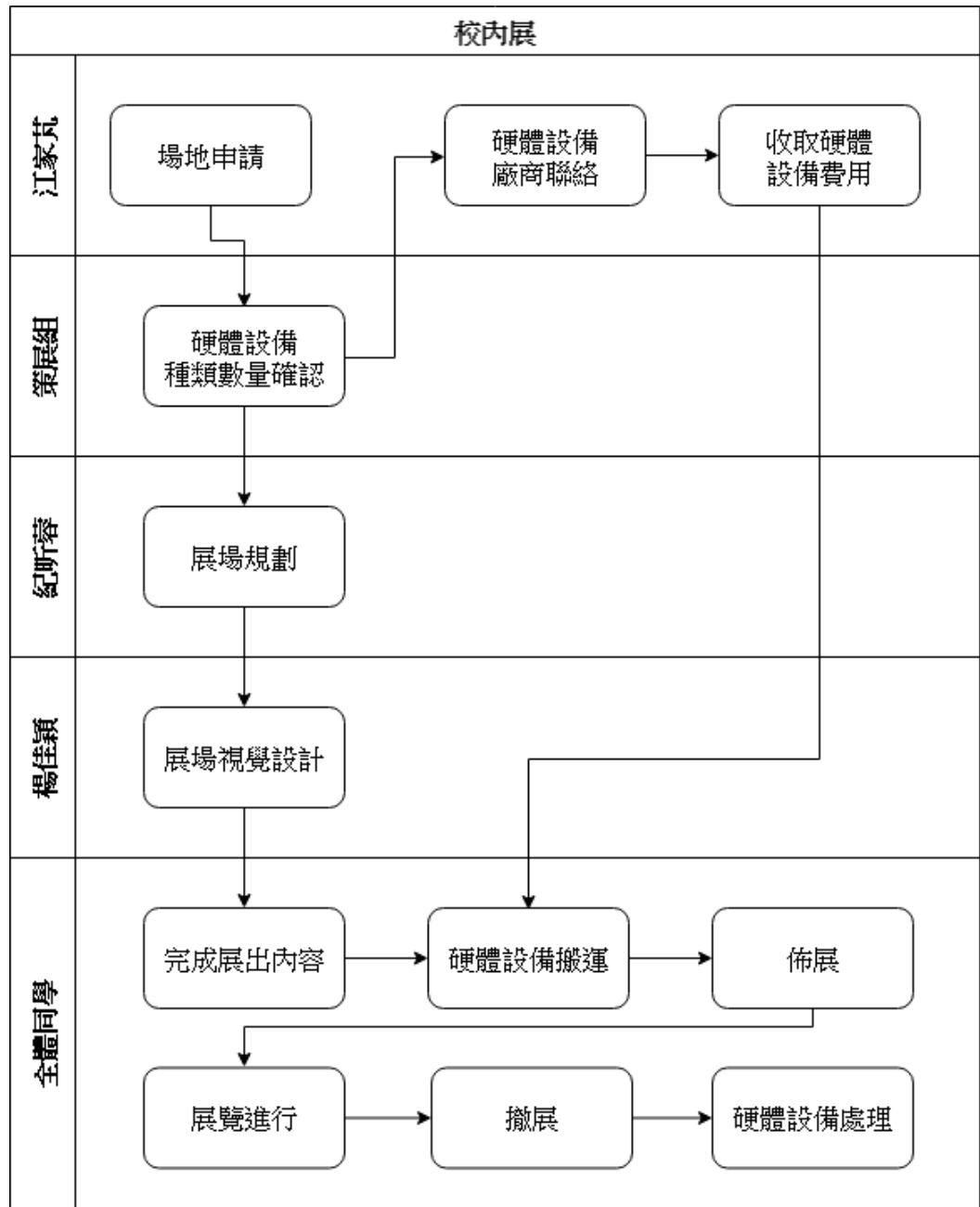

● 校外展

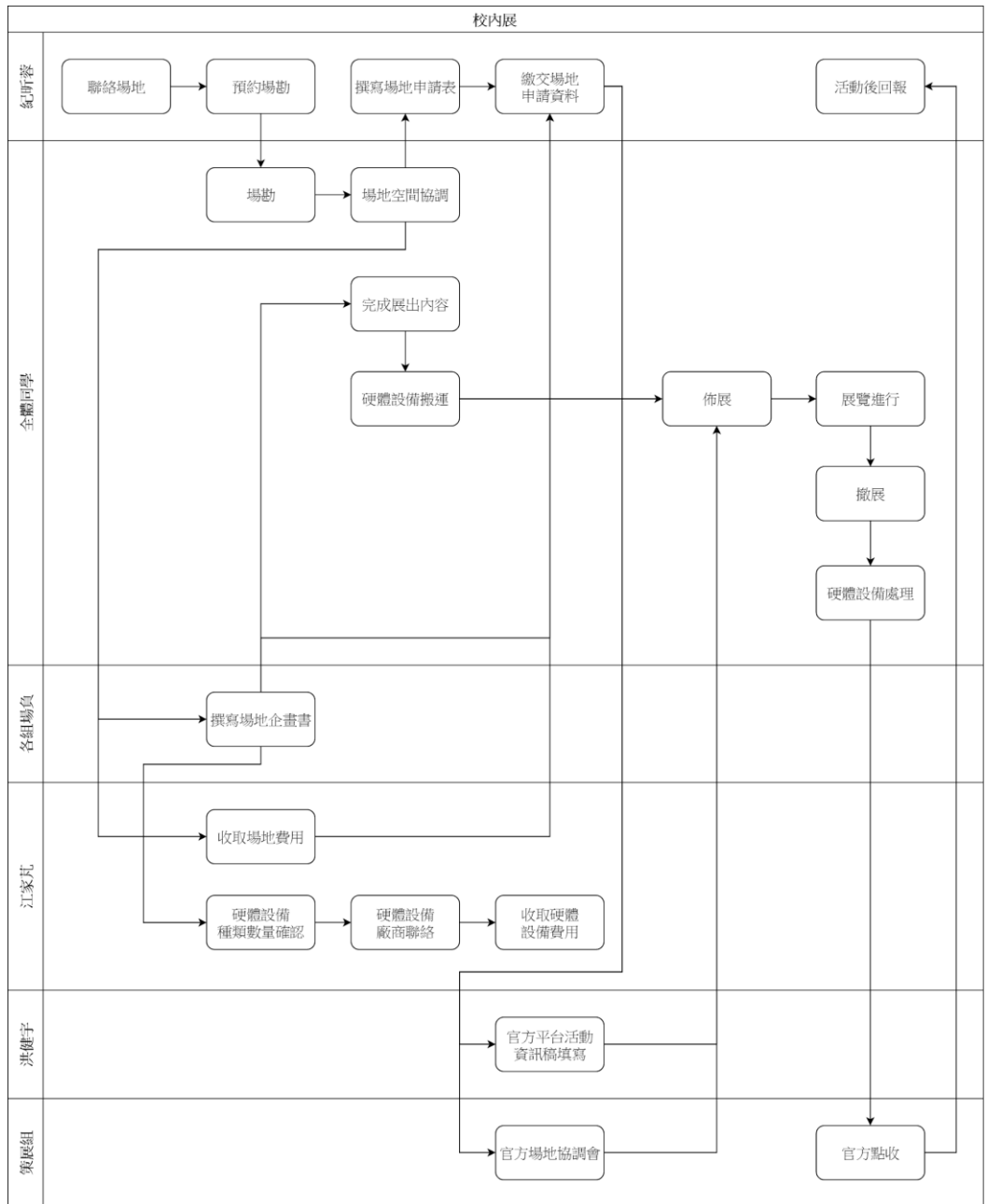

● 海外展

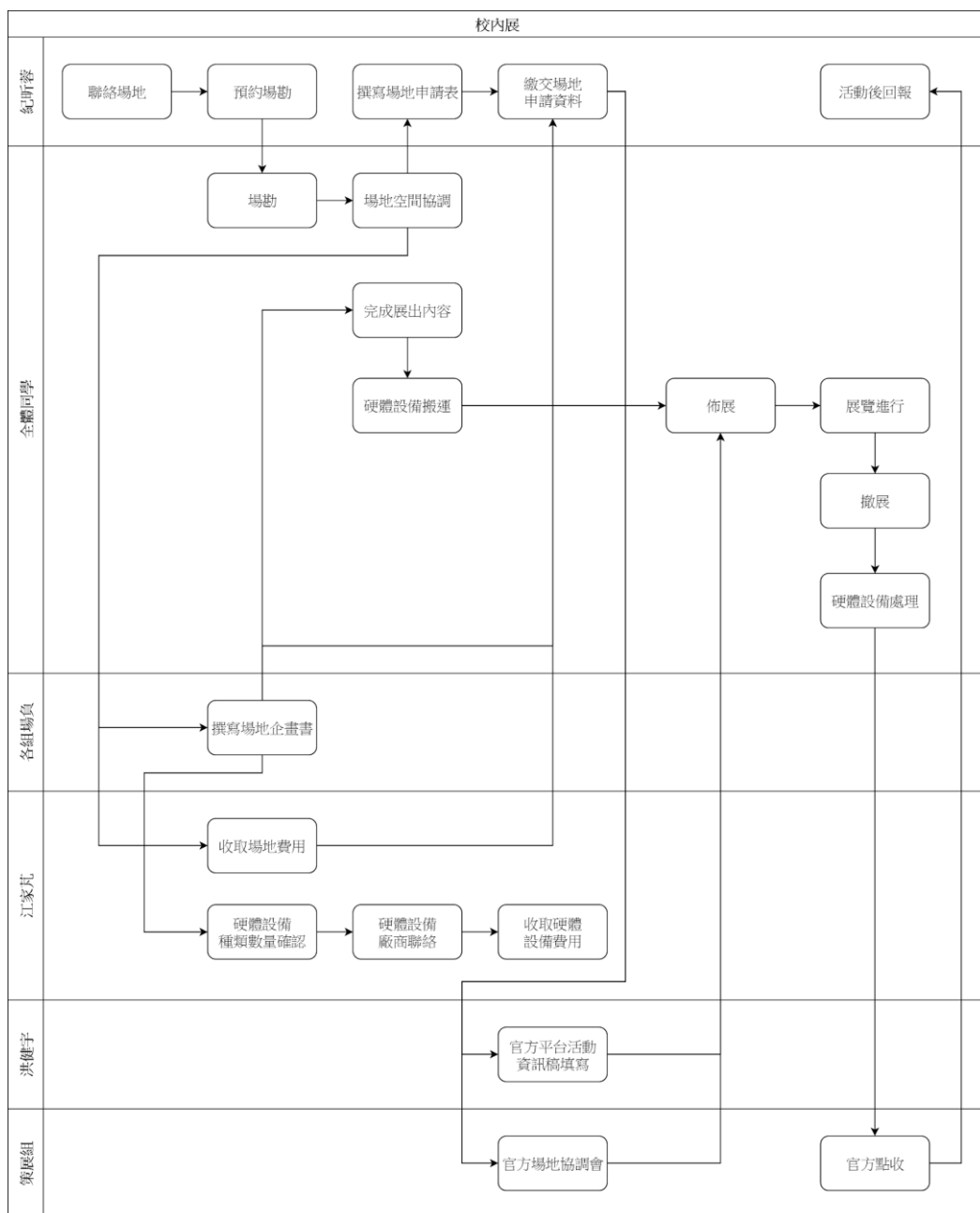

柒、展場及講解計畫

- 展場活動流程及人員配置

時間	第一天	備註
08:30-16:00	展場布置	將所需擺放到位(燈光、設備) 結束時間依情況而定
	第二天	
08:00-08:30	開幕式	邀請嘉賓及師長致詞 工作人員各就定位
08:30-	展覽活動進行	工作人員各就定位

12:30		
12:30-13:30	午休時間	
13:30-16:30	展覽活動進行	
16:30-17:30	場復、收道具	小檢討，明天加油!
	第三天	
08:00-12:30	展覽活動進行	工作人員各就定位
12:30-13:30	午休時間	
13:30-16:30	展覽活動進行	
16:30-17:30	場復、收道具	小檢討，明天加油!
	第四天	
08:00-12:30	展覽活動進行	工作人員各就定位
12:30-13:30	午休時間	
13:30-16:30	展覽活動進行	
16:30-17:30	閉幕式	師長致詞 抽獎 頒獎
16:30-17:30	撤展	東西歸位 垃圾收拾乾淨 結束時間依情況而定

a. 展場事項負責人

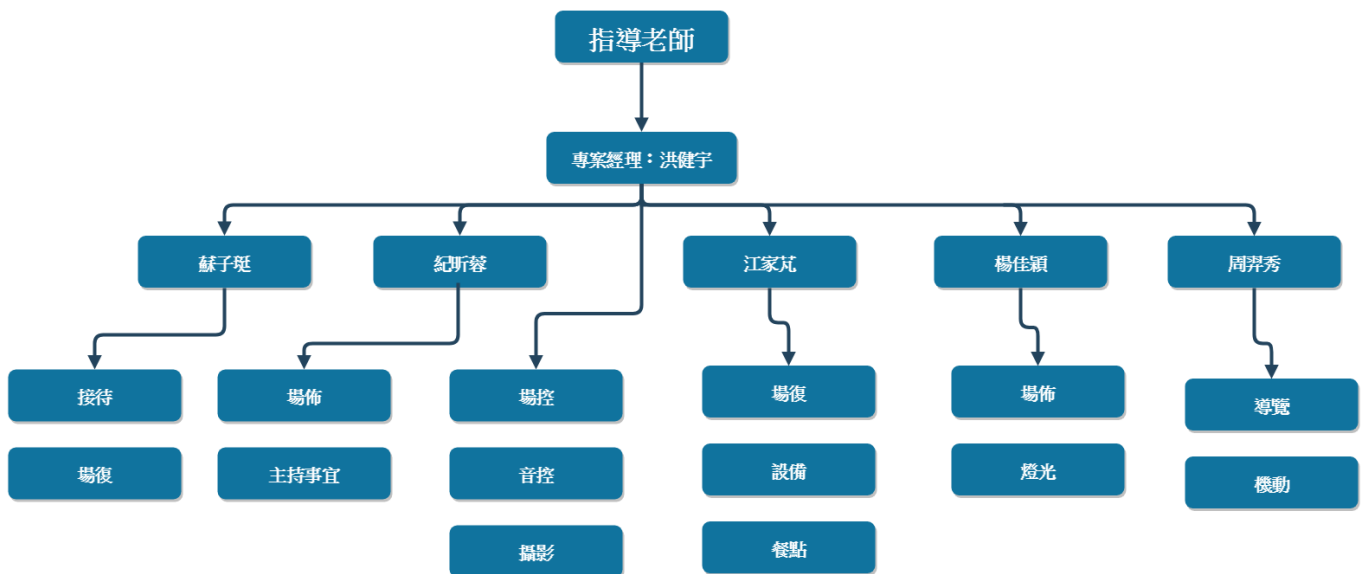

b. 人員配置

工作項目	工作說明	人力安排 (人數)	負責人
開場主持人	炒熱氣氛 介紹畢展 請貴賓、師長致詞	2	紀昕蓉
接待貴賓	1. 引導貴賓至坐位 2. 遞茶水及 DM	2	蘇子琹
攝影紀錄	記錄各組與觀展者互動	5	洪健宇
導覽解說	在策展組或是各小組之間沒有人手時，也能立即支援 若是人數充足，則為機動組	3	周羿秀
預訂餐點	負責餐點事宜，如中餐、晚餐等預定及運送 若是人數充足，則為機動組	5~8	江家芃
場地維護	保持展場的整潔，動線流暢，每天展覽結束後	10	江家芃 蘇子琹

	須打掃		
現場設備設置及收拾	架設硬、軟體設備	3	江家芃
場地布置	協助包含張貼、拆卸海報，主題裝置架設等	5	楊佳穎 紀昕蓉

● 志工及教育訓練

a. 志工類別及說明

志工類型	靜態影像紀錄	動態影像紀錄	展場接待	展場佈置
工作說明	協助應屆畢業生紀錄展間靜態影像	協助策展組準備展場回顧影像素材	協助策展組接待觀展者，並疏散人群	協助應屆畢業生佈置展覽
招募人數	3	1	3	2
招募條件	<ul style="list-style-type: none"> ● 需自備相機 ● 喜愛紀錄影像 ● 展完能儘速繳交作品 ● 校內展需至少排滿三個班並參與前一天教育訓練 ● 校外展需至少排滿三個班並參與前一天教育訓練 	<ul style="list-style-type: none"> ● 需自備相機與其他設備 ● 展前須與策展組討論影像呈現方式 ● 應徵動態記錄者須與策展組討論呈現方式 	<ul style="list-style-type: none"> ● 善於與人溝通 ● 應變能力強 ● 校內展需至少排滿三個班並參與前一天教育訓練 ● 校外展需至少排滿三個班並參與前一天教育訓練 	<ul style="list-style-type: none"> ● 手工能力佳 ● 10/27 與 12/5 需到場

b. 志工教育流程

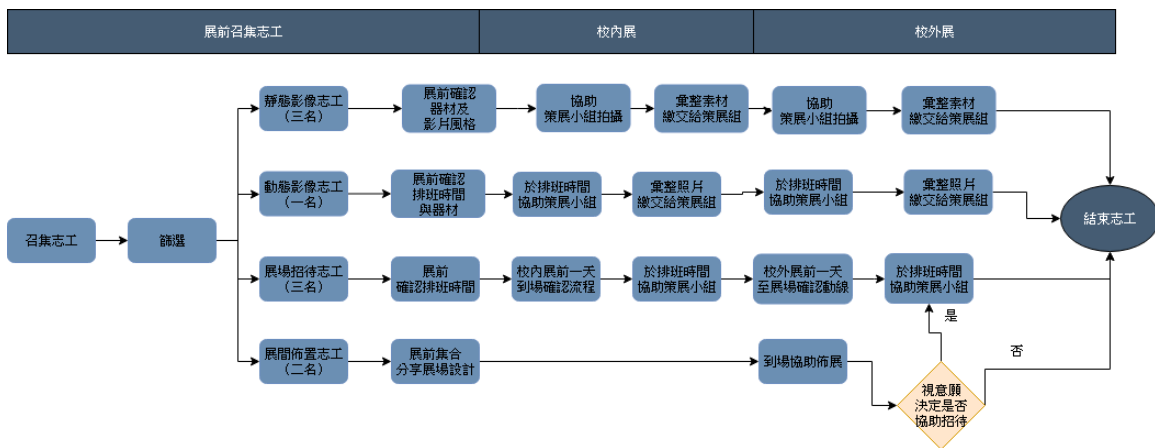

捌、其他

硬體設備接洽

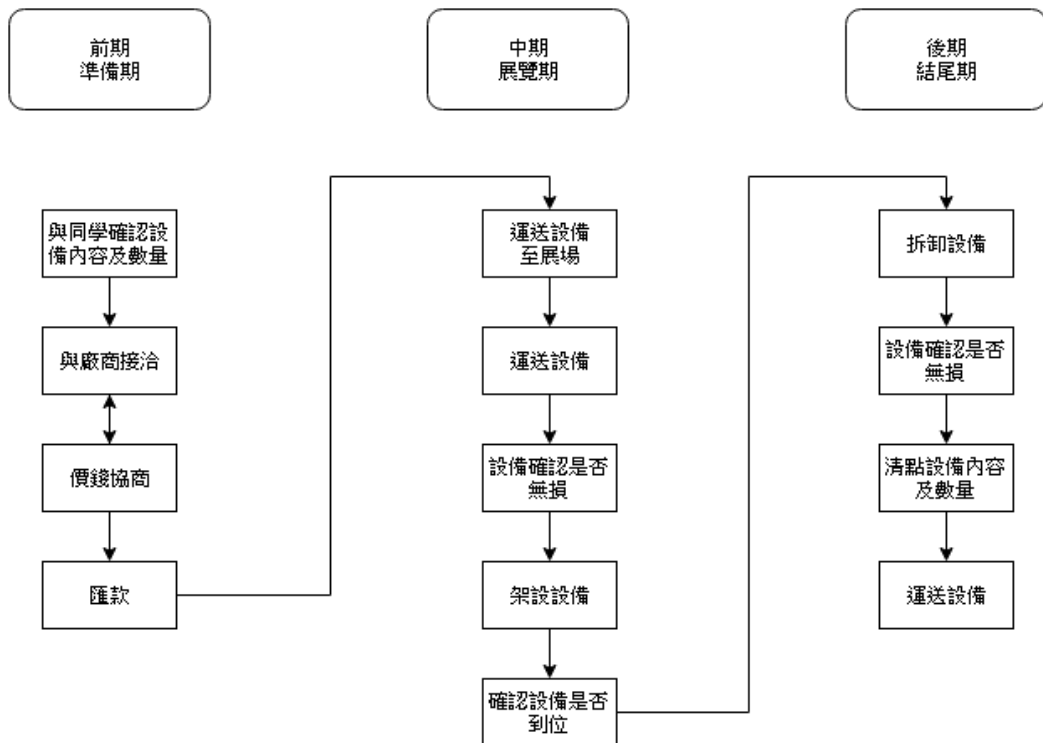

玖、附件

- 問卷

105 級 世新大學資訊傳播學系畢業展覽回饋單

- 基本資訊

1. 請問您的年齡？_____

2. 請問您是否為世新人士？

是，我是世新的老師

是，我是世新在校生

是，我是世新校友

否

● 展覽回饋

1. 請問您認為本次展覽理念是否有清楚表達？

含糊不清 1 2 3 4 5 表達清楚

2. (承上題)為何如此認為呢？

3. 請問您對本次展覽支展場規劃是否滿意？(包含動線規劃、藝術裝置等)

非常不滿意 1 2 3 4 5 非常滿意

4. (承上題)為何如此認為呢？

5. 請問您對於本次展覽的視覺傳達是否滿意？

非常不滿意 1 2 3 4 5 非常滿意

6. (承上題)為何如此認為呢？

7. 請問您從何處得知本次畢展相關資訊？(可複選)

親朋好友邀請

老師推薦

學長姐宣傳

校園擺攤活動

自我介紹校內展

臉書粉絲專頁

Instagram 官方帳號

宣傳海報

宣傳面紙

偶然經過

其他：

8. 請問本次畢業成果展最讓你印象深刻的是什麼？(可複選)

展覽理念呈現

展覽視覺設計

展覽創新程度

展覽接待服務

展場動線規劃

展場主題裝置

小組內容介紹

小組空間呈現

小組作品創新程度

其他：

9. 印象深刻的的原因是什麼？_____

10. 請問您印象最深刻的專題作品是什麼？（可複選）

匿名

Doit

坪茗區

即刻救援

樂血 HBD

拾蒂夫

那個·極簡

迷·麋

末班

大腦先生

FPG

Feetu

11. 印象深刻的的原因是什麼？_____

12. 希望您不吝給予我們一些指教(展場、內容、接待等)，幫助我們變得更好！

本問卷到此結束，真心感謝您的回饋及參與！

世新大學 105 級資訊傳播學系

策展組 敬上